

## RGL30

### Bezreduktorowa wciągarka linowa

Zasilanie : 380V

Przełożenie : 2 : 1

SPZ800B Hamulec : DC110V 2x1.5A

Przybliżona masa własna : 455kg

Maksymalne statyczne obciążenie wału : 4500kg

Nr kat.	Udźwig (kg)	Prędkość (m/s)	Średnica koła(mm)	Liny	Prąd (A)	Moment Obr. (Nm)	Obroty (rpm)	Częstość (Hz)	Moc (kW)	Bieguny Rating	INS.Class	IP Code
<b>RGL30-131P0B 1350</b>	<b>1350</b>	<b>1.0</b>	<b>Φ320</b>	<b>9×Φ8×12</b>	<b>22.8</b>	<b>735</b>	<b>119</b>	<b>19.9</b>	<b>9.2</b>	<b>20 S5(40%)</b>	<b>F</b>	<b>IP41</b>
RGL30-131P5B	1350	1.5	Φ320	9×Φ8×12	33	735	179	29.8	13.8	20 S5(40%)	F	IP41
RGL30-131P6B	1350	1.6	Φ320	9×Φ8×12	33	735	192	32	14.8	20 S5(40%)	F	IP41
RGL30-131P7B	1350	1.75	Φ320	9×Φ8×12	36.8	735	209	34.8	16.1	20 S5(40%)	F	IP41
<b>RGL30-161P0B 1600</b>	<b>1600</b>	<b>1.0</b>	<b>Φ320</b>	<b>10×Φ8×12</b>	<b>27</b>	<b>870</b>	<b>119</b>	<b>19.9</b>	<b>10.8</b>	<b>20 S5(40%)</b>	<b>F</b>	<b>IP41</b>
RGL30-161P5B	1600	1.5	Φ320	10×Φ8×12	39	870	179	29.8	16.3	20 S5(40%)	F	IP41
RGL30-161P6B	1600	1.6	Φ320	10×Φ8×12	39	870	192	32	17.5	20 S5(40%)	F	IP41
RGL30-161P7B	1600	1.75	Φ320	10×Φ8×12	43.5	870	209	34.8	19	20 S5(40%)	F	IP41

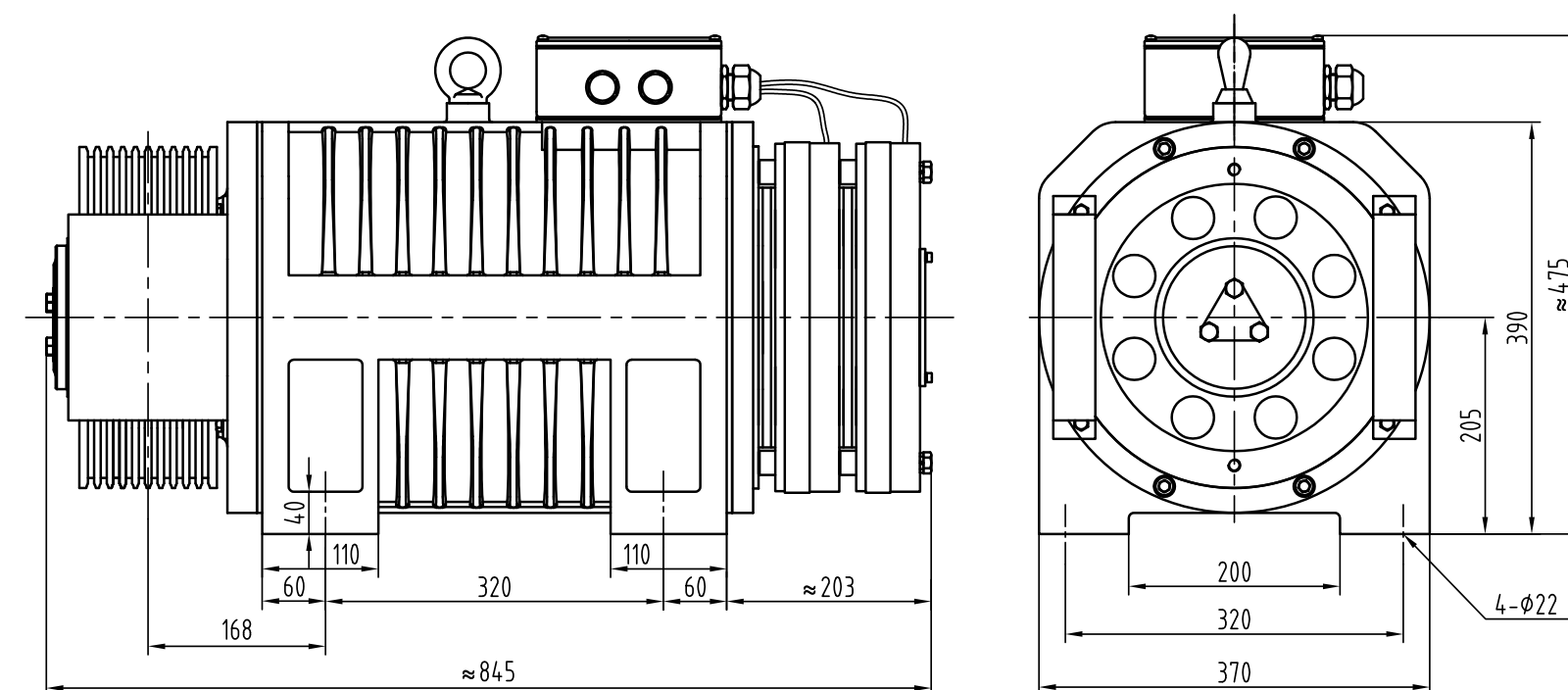

**Uwagi:**

Maszyna nie ma zdalnego zwalniania hamulca. Hamulec może być zwalniany elektrycznie.